

# Manual de montagem

## Conduite de barrica

### Lista de peças

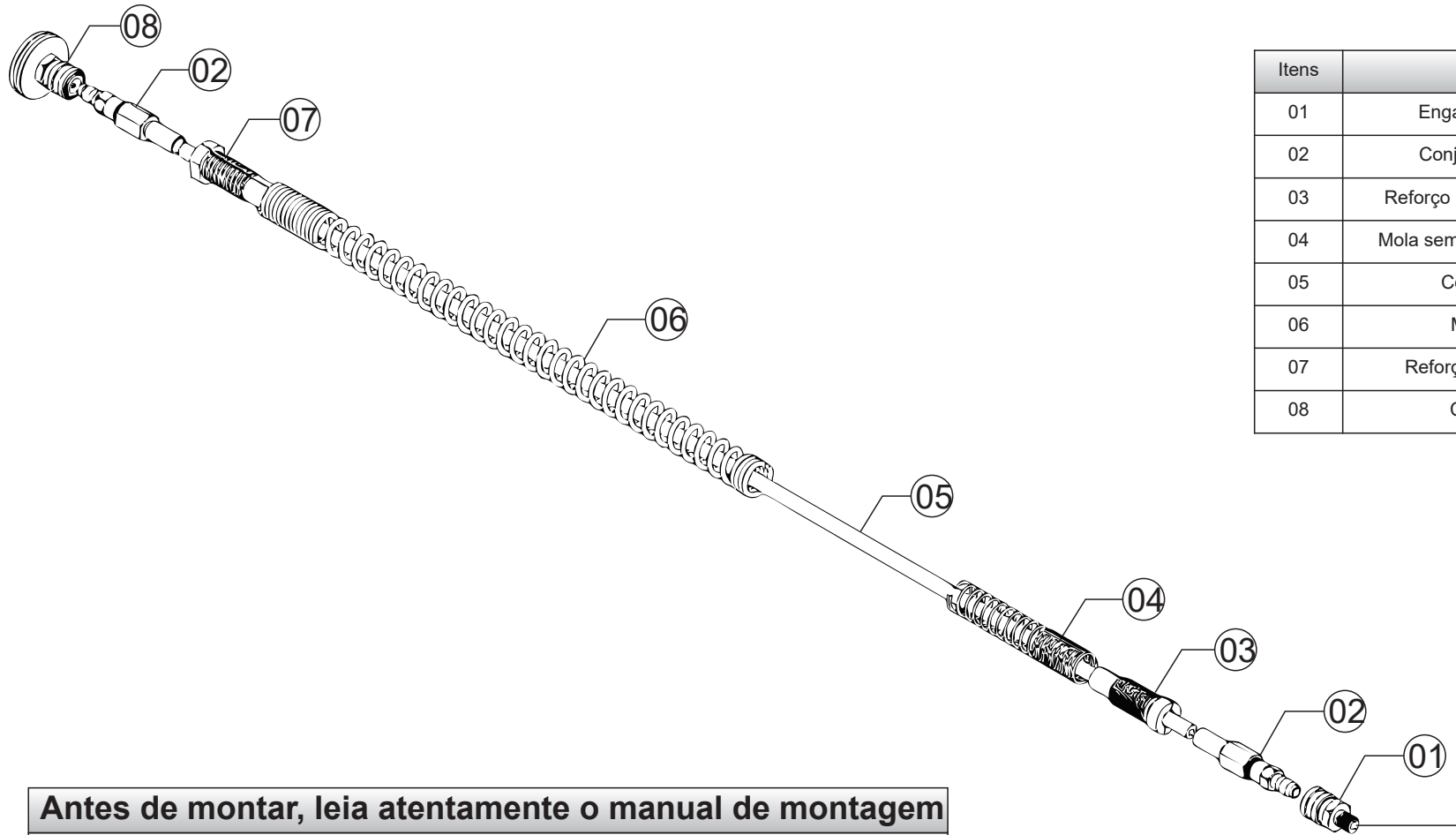

Itens	Peças	Quant.	Cód.
01	Engate rápido fêmea curto	01	MV 727
02	Conjunto acoplador rápido	02	MV 745
03	Reforço p/ mola (lado alimentador)	01	MV 746
04	Mola semi cônica (lado alimentador)	01	MK 743
05	Conduite Ø11,0 x 5,0	01	MV 982
06	Mola (lado barrica)	01	MK 736
07	Reforço p/ mola (lado barrica)	01	MV 747
08	Conexão p/ barrica	01	MV 740

### Antes de montar, leia atentamente o manual de montagem

- 1- Verifique todas as peças antes de começar a montar;
- 2- Começa a montagem seguindo as instruções passo à passo;
- 3- É de responsabilidade do montador seguir as instruções deste manual;
- 4- Utilizar as chaves de boca de 5/8" e de 3/4" (não fornecido);
- 5- Verificar se há rebarba na ponta do conduite, caso tenha, rebarbar para melhor fixação;
- 6- O conduite pode ser vendido por metro (lance mínimo 20 metros);

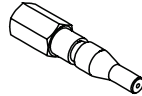
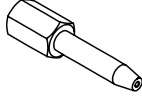
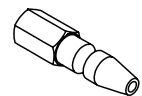
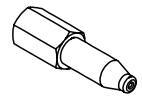
Configurar conforme alimentador	
Modelo adaptador	Código
	MV 886 FRONIUS <sup>®</sup>
	MV 885 MILLER <sup>®</sup>
	MV 844 OTC <sup>®</sup>
	MV 719 ESAB <sup>®</sup>

**\*Obs.: Para outros modelos e aplicações, consultar a engenharia!**

## Montagem 01: Lado do alimentador

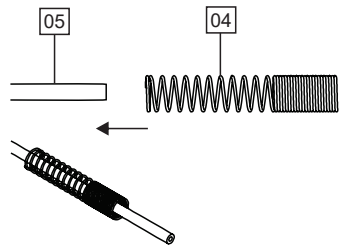

**Passo 01:** Sobrepor o item 04 no item 05;

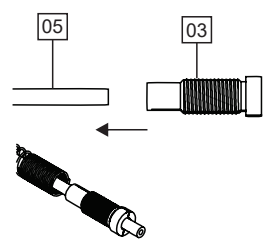

**Passo 02:** Sobrepor o item 03 no item 05;

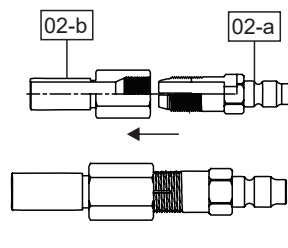

**Passo 03:** Iniciar rosqueamento do item 02-A no 02-B (apenas dois filete) sem que as duas peças que compõe esse conjunto fiquem apertadas totalmente, pois pode bloquear a passagem do conduite;

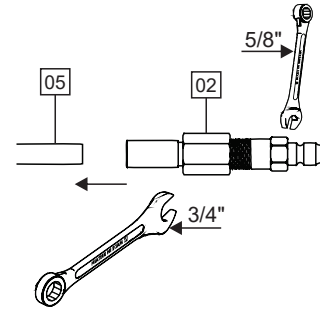

**Passo 04:** Sobrepor o item 02 no item 05 encaixando até o final dando um aperto na rosca do item 02 com o auxílio da chave de boca de 5/8" e 3/4" até dar aperto no item 05;

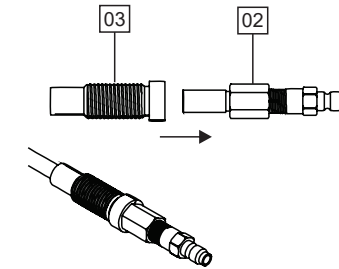

**Passo 05:** Encaixar o item 03 sobre o canal do item 02;

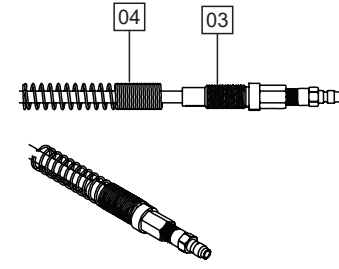

**Passo 06:** Rosqueie o item 04 sobre o item 03 até o final da rosca e certifique-se que o conduite está travado no conjunto;

## Montagem 02: Lado da barrica

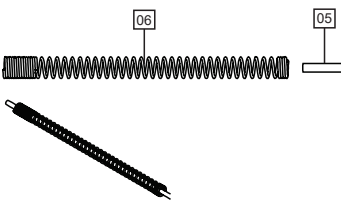

**Passo 07:** Sobrepor o item 06 no item 05;

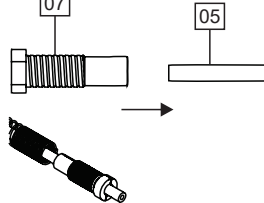

**Passo 08:** Sobrepor o item 07 no item 05;

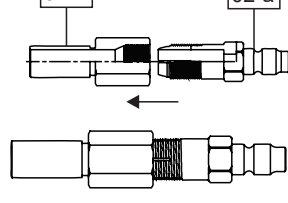

**Passo 09:** Iniciar rosqueamento do item 02-A no 02-B (apenas dois filete) sem que as duas peças que compõe esse conjunto fiquem apertadas totalmente, pois pode bloquear a passagem do conduite;

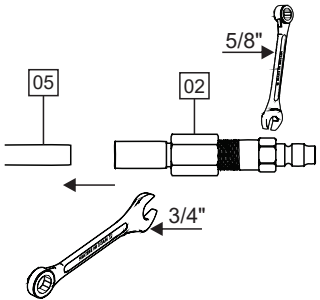

**Passo 10:** Sobrepor o item 02 no item 05 encaixando até o final dando um aperto na rosca do item 02 com o auxílio da chave de boca de 5/8" e 3/4" até dar aperto no item 05;

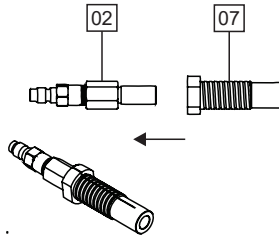

**Passo 11:** Encaixar o item 07 sobre o canal do item 02;

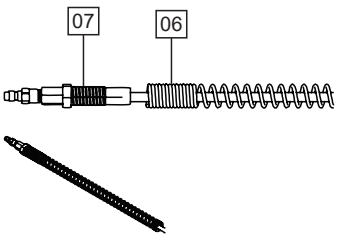

**Passo 12:** Rosqueie o item 06 sobre o item 07 até o final da rosca e certifique-se que o conduite está travado no conjunto;

## Montagem 03: Montagem final

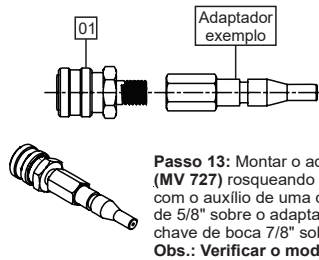

**Passo 13:** Montar o adaptador no item 01 (MV 727) rosqueando um ao outro com o auxílio de uma chave de boca de 5/8" sobre o adaptador e outra chave de boca 7/8" sobre a peça 01;  
Obs.: Verificar o modelo do adaptador.

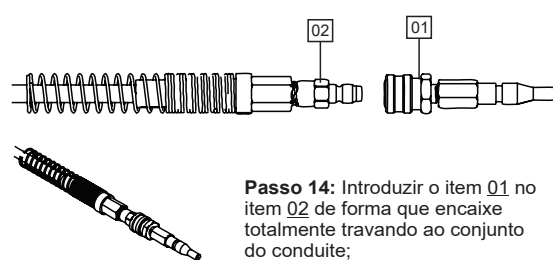

**Passo 14:** Introduzir o item 01 no item 02 de forma que encaixe totalmente travando ao conjunto do conduite;

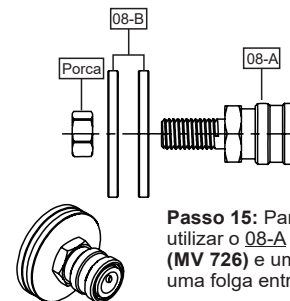

**Passo 15:** Para montar o item 08, utilizar o 08-A (MV 876), 2x o 08-B (MV 726) e uma porca M12, deixando uma folga entre as 2 peças 08-B

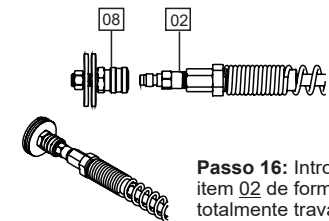

**Passo 16:** Introduzir o item 08 no item 02 de forma que encaixe totalmente travando ao conjunto do conduite;